

The reproduction, distribution and utilization of this document as well as the communication of its contents to others without express authorization is prohibited. Offenders will be held liable for the payment of damages. All rights reserved in the event of the grant of a patent, utility model or design.

Weitergabe sowie Vervielfältigung dieses Dokuments, Verwertung und Mitteilung seines Inhalts sind verboten, soweit nicht ausdrücklich gestattet. Zuwiderhandlungen verpflichten zu Schadenersatz. Alle Rechte für den Fall der Patent-, Gebrauchsmuster- oder Geschmacksustereintragung vorbehalten.

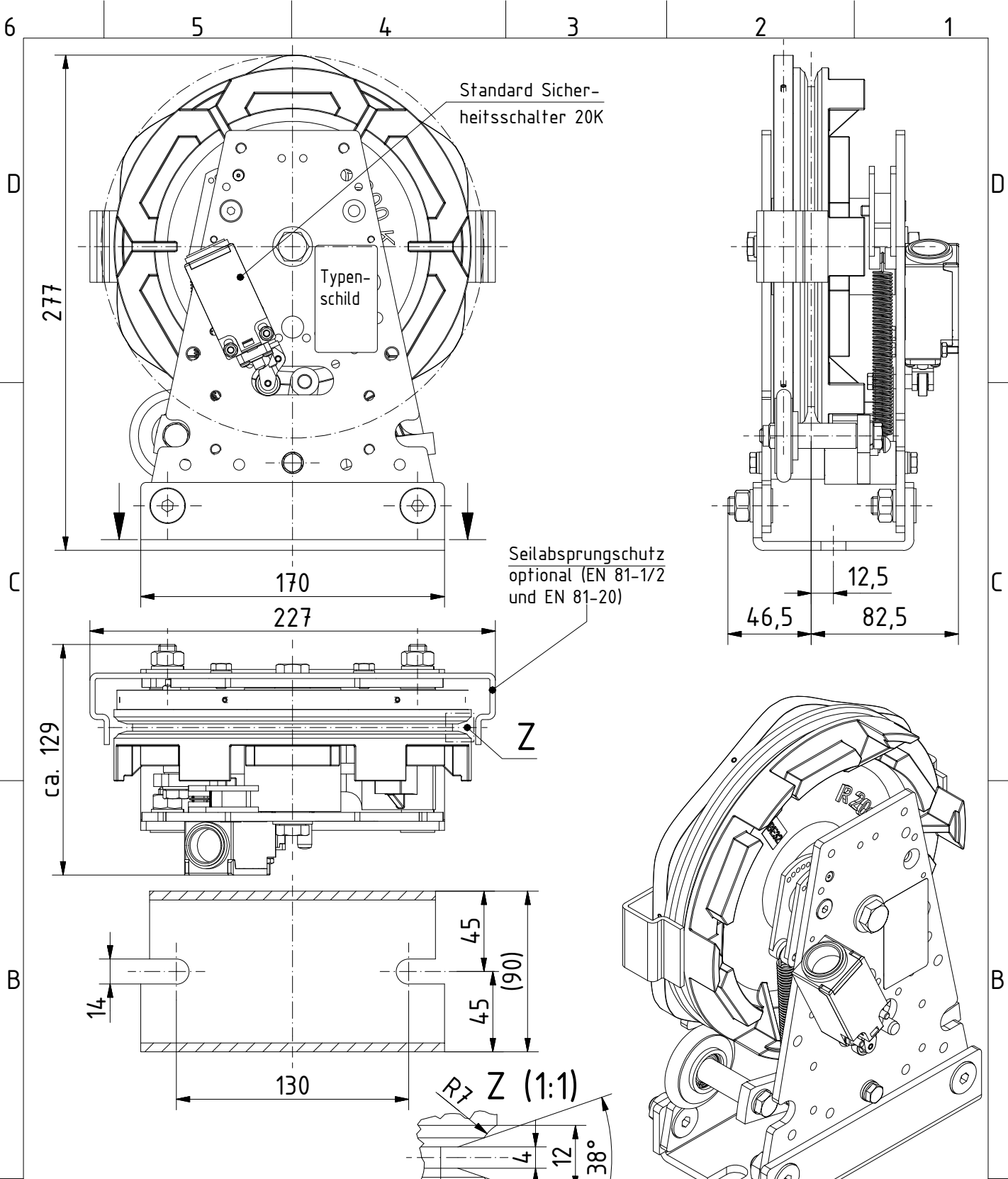

Seildurchmesser	6-6,5mm
max. Nenngeschwindigkeit v	1,25 m/s
Auslösegeschwindigkeit v1	0,24-1,50 m/s
Einziehen der Fangvorrichtung	2 Drehricht.
Sicherheitsschalter 20K, 1 Öffner, tastend, IP 67, andere Schalter optional	

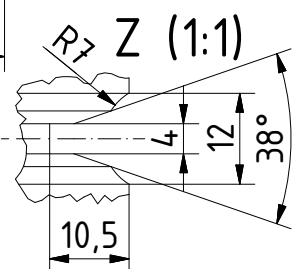

rechte Ausführung gezeichnet
linke Ausführung spiegelbildlich

EG-BMP: AGB 001/2 EU-BMP: EU-OG 001

A	Verantwortl. Abt.	Technische Referenz	Erstellt durch	Genehmigt von	Maßstab	Gewicht	Gr.
	TL	Klaus Schmitz	Schmitz	Grunau	angepasst	7,803 kg	A4
Hans Jungblut GmbH & Co. KG Sicherheitstechnik für Aufzüge Ostheimer Strasse 171 - D-51107 Köln, Germany Fon: +49 (0)221 / 801938-0 - Fax: +49 (0)221 / 801938-10 www.jungblut.de			Dokumentenart Produktinfo Titel, Zusätzlicher Titel HJ 200 SB U		Dokumentenstatus Freigegeben Zeichnungsnummer 02-202-02-000		
		Änd.	Erstellungsdatum	Spr.	Blatt		
			20.04.2016	de	1 / 1		

6 5 4 3 2 1